

**הוראות הפעלה לשעון BGA-180 מספר מנגנון 5381/5482**

**היכרות**

אנו מברכים אותך על רכישת שעון הקסיו. כדאי להשיג את המירב מרכישתך, נודה לך על קריאת הוראות ההפעלה.

הוראות תפעול השעון יוסברו ע"י האותיות המופיעות בצירוף:



**הוראות כלליות**

לחיצה על כפתור C מעבירה את צג השעון ממצב למצב עפ"י האיור הבא,

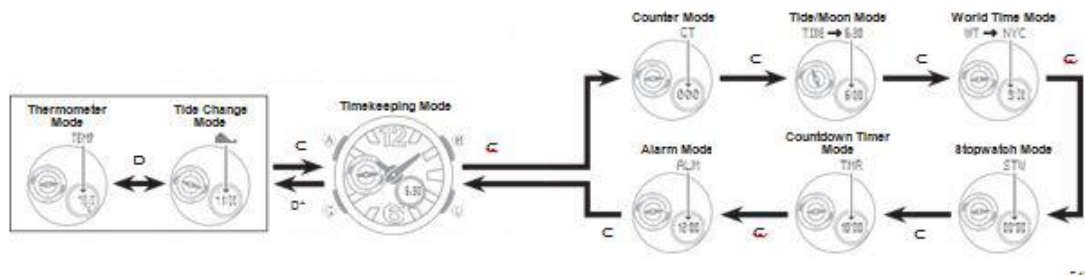

**תצוגת שעה**

השתמש במצב 'שמירת זמן' כדי להגדיר ולהציג את השעה והתאריך הנוכחיים.  
 • כל לחיצה על A מחזירה את תוכן התצוגה הדיגיטלית כפי שמוצג להלן.

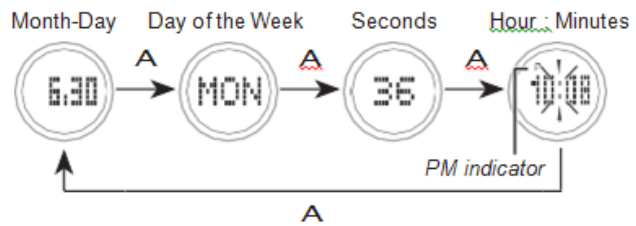

הגדרת עיר הבית

ישנן שתי הגדרות של 'עיר בית': בחירה בפועל של 'עיר הבית', ובחירה בזמן רגיל או שעון קיץ (DST).

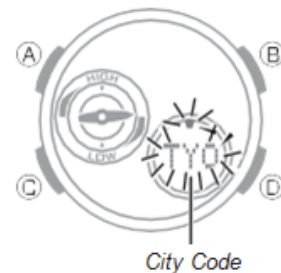

### כדי לקבוע את הגדרות עיר הבית

1. במצב שמירת זמן, החזק A עד ADJ מופיע.
  - מצב זה מציין את מצב הגדרת קוד העיר.
2. לחץ על D או B כדי לבחור את קוד העיר שבו ברצונך להשתמש כ - Home City שלך.
  - המשך לחיצה על D או B עד שקוד העיר שברצונך לבחור כאשר ה - Home City מופיע בתצוגה.
3. לאחר ההגדרה הרצויה, לחץ על A כדי לחזור למצב שמירת זמן.  
הערה
  - לאחר שתציין קוד עיר, השעון ישתמש ב - UTC \* בקיזוז במצב זמן עולמי כדי לחשב את הזמן הנוכחי עבור אזורי זמן אחרים בהתאם לזמן הנוכחי ב - Home City.
  - \* זמן אוניברסלי מתואם, הסטנדרט המדעי העולמי של זמן. נקודת ההתייחסות ל - UTC היא גריניץ', אנגליה.

### החלפה בין שעון רגיל לשעון קיץ

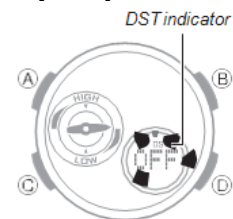

1. במצב שמירת זמן, החזק A עד ADJ מופיע.
  - מצב זה מציין את מצב הגדרת קוד העיר.
2. לחצו על C להצגת מצב ההגדרה DST.
3. לחץ על D כדי לעבור בין שעון קיץ (ON) לבין זמן רגיל (כבוי).
  - שים לב שאינך יכול לעבור בין שעון קיץ לשעה רגילה בזמן ש - UTC נבחר כביתך.
4. לאחר ההגדרה היא הדרך הרצויה, לחץ על A כדי לחזור למצב שמירת זמן.
  - מחוון DST מציין כי שעון קיץ מופעל.

### כיוון שעה ותאריך

- השתמש בהליך שלהלן כדי לשנות את הגדרות השעה והתאריך הדיגיטליים. שינוי הזמן הדיגיטלי אמור לגרום לשינוי זמן אנלוגי בהתאם.
- כדי לקבוע את הגדרות השעה והתאריך הדיגיטליים
1. במצב שמירת זמן, החזק A עד ADJ מופיע.
    - מצב זה מציין את מצב הגדרת קוד העיר.
  2. לחץ על C כדי להזיז את הנתונים ברצף המוצג להלן כדי לבחור את ההגדרות האחרות.

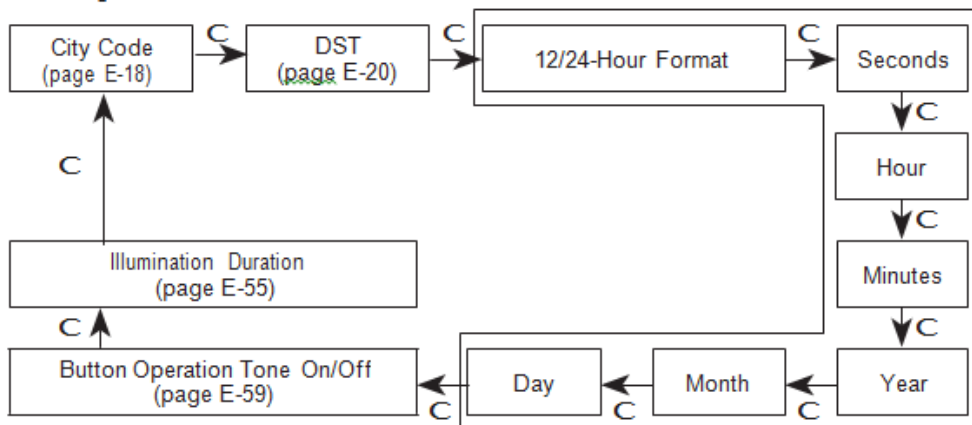

3. כאשר הגדרת זמן שאתה רוצה לשנות היא מהבהבת, השתמש ב- D / או B לשנות את הערך המבוקש . לאחר ההגדרה היא הדרך הרצויה, לחץ על A כדי לצאת ממצב תכנות .

### טרמומטר (מד חום)

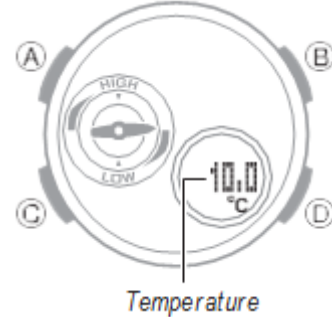

- שעון זה משתמש חיישן טמפרטורה לקחת קריאות טמפרטורה.
- ניתן לבחור צלזיוס ( $^{\circ}C$ ) או פרנהייט ( $^{\circ}F$ ) כיחידת מדידת הטמפרטורה.
- 1. במצב שמירת זמן, הקש על D. זה יכנס למצב מדחום, אשר מצוין על ידי TEMP בתצוגה.
- אם TEMP אינו מופיע בעת לחיצה על D, לחץ עליו שוב.
- קריאת הטמפרטורה תופיע כשניה אחת לאחר TEMP.
- הקריאה מתעדכנת במרווחי זמן של חמש עד שתיים עד שלוש דקות. לאחר מכן, השעון באופן אוטומטי

### טמפרטורה

- חוזר אל מצב שמירת זמן.
- יחידת המדידה:  $0.1^{\circ}C$  (או  $0.2^{\circ}F$ )
- טווח המדידה:  $10.0^{\circ}C$  עד  $60.0^{\circ}C$  (או  $14.0^{\circ}F$  עד  $140.0^{\circ}F$ )
- מוצג במקום הטמפרטורה כאשר הקריאה נמצאת מחוץ לטווח המותר.
- 2. לחץ על C כדי לחזור למצב 'שמירת זמן'.

כדי להחליף יחידת קריאת טמפרטורה בין צלזיוס ( $^{\circ}C$ ) ו פרנהייט ( $^{\circ}F$ )



- הזן את מצב מדחום
- לחץ לחיצה ממושכת על A למשך שתי שניות לפחות עד שייעלם ערך הטמפרטורה מהתצוגה
  - בעת שחרור A ערך הטמפרטורה יתחיל להבהב.
- הקש C.
- דבר זה יגרום ליחידת המדידה הנוכחית להבהב.
- השתמש ב- D לבחירת יחידת המדידה הרצויה.
- לחץ על A כדי לחזור למצב מדחום

תיקון קריאת הטמפרטורה  
 חיישן הטמפרטורה של שעון זה מותאם במפעל ולכן התאמת נוספת לא נדרש על ידך. עם זאת, אם אתה מבחין כי הקריאות המיוצר על ידי השעון שונים הקריאות המיוצר על ידי מכשיר אחר, אתה יכול להשתמש בהליך בסעיף זה כדי לבצע תיקונים. אתה גם יכול להשתמש בהליך זה כדי לנקות את התיקון.  
 חשוב!

- השעון לא יוכל לייצר קריאות טמפרטורה נכונות אם תבצע טעות במהלך הליך התיקון.
- בדוק כדי לוודא שהערך שבו אתה משתמש לצורך תיקון יוצר קריאות טמפרטורה נכונות.
- לפני ביצוע ההליך הבא, הסר את השעון מפרק כף היד והשאיר אותו למשך 20 או 30 דקות כדי לאפשר לטמפרטורת המקרה להיות זהה לטמפרטורת האוויר.

1. הזן את מצב מדחום

2. לחץ לחיצה ממושכת על A למשך שתי שניות לפחות עד שייעלם ערך הטמפרטורה מהתצוגה.

• בעת שחרור A ערך הטמפרטורה יתחיל להבהב

3. השתמש ב-D (+) או ב- (-) כדי לכייל את ערך הטמפרטורה.

יחידת כיול: C ° 0.1 (או F ° 0.2)

טווח כיול: C ° 60.0 עד 10.0 (או F ° 140.0 עד 14.0)

חשוב!

• כדי לבטל הגדרה של תיקון טמפרטורת קריאה, החזק את המקשים D ו-B בו-זמנית. השעון יהיה צפוף.

4. לחץ על A כדי לחזור למצב מדחום.

מד טמפרטורה אמצעי זהירות

לטמפרטורת הגוף, לאור שמש ישיר וללחות יש השפעה על קריאות הטמפרטורה. כדי להבטיח קריאות טמפרטורה מדויקות יותר, הסר את השעון מפרק היד, נגב אותו יבש מכל לחות והנח אותו במקום מאוורר היטב ולא חשוף לאור שמש ישיר למשך 20 עד 30 דקות לפני קריאת טמפרטורה.

## תצוגת גאות ושפל ומצב מולד הירח

אתה יכול להשתמש בשעון כדי לבדוק את רמות הגאות ואת מולד הירח

- מידע מוצג עבור דף הבית הנוכחי שנבחר. ניתן גם לבדוק מידע עבור עיר אחרת על-ידי שינוי לשעון הבית אחר
- שים לב כי מידע הגאות והירח המוצגים על ידי שעון זה הוא משוער והוא נועד כמידע כללי בלבד. לעולם אל תנסה להשתמש בו לניווט ימי או לכל מטרה אחרת הדורשת מדידות מדויקות.

צפיה במצב הגאות והשפל הנוכחי

ניתן להציג את תנאי הגאות הנוכחיים במצב שמירת זמן, כפי שמוצג להלן

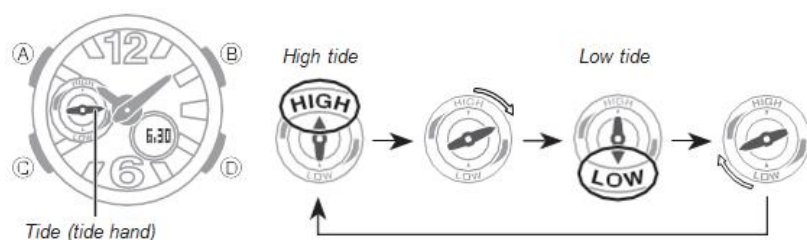

צפיה במצב הגאות והשפל עתידי

השעון שלך מאפשר לך להציג את השינויים בשפל במהלך 12 השעות הבאות. במצב 'זמן שמירה', לחץ על D. פעולה זו אמורה לגרום למסך המוצג בקרבת מקום להופיע בתצוגה.

אם המסך אינו מופיע בעת לחיצה על D, לחץ עליו שוב. כשניה לאחר הופעת המסך, השעון מתחיל בשגרה של שינוי הגאות.

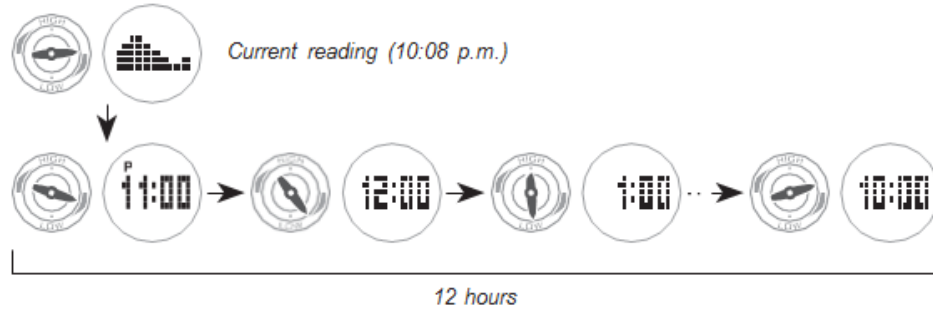

- השעון יחזור למצב שמירת זמן לאחר השלמת שגרת האינדיקטור של שינוי הגאות.
- ניתן לחזור למצב 'שמירת זמן' כאשר שגרת האינדיקטור של שינוי הגאות מתבצעת על ידי הקשה על C.

מבדיקת מצב מולד הירח

1. במצב שמירת זמן, לחצו פעמיים על C כדי להיכנס למצב Tide / Moon (מסך הגאות). התצוגה תשתנה כפי שמוצג להלן, והיא תציג את מפלס הגאות לשעה 06:00 בתאריך היום (30 ביוני בדוגמה).

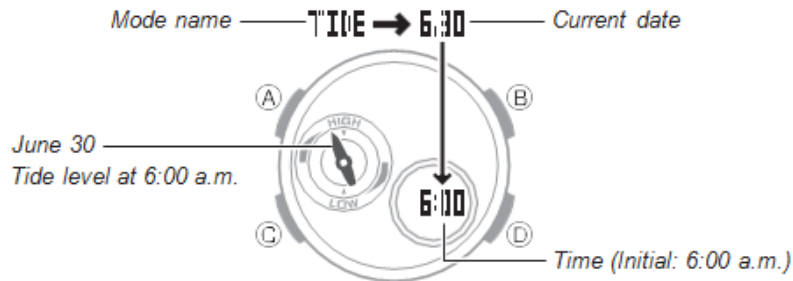

2. השתמש ב-D כדי לגלול את הזמן עד שיוצג הרצוי. כל לחיצה על D מקדמת את השעה בשעה אחת ומציגה את רמת הגאות באותה תקופה. לחיצה על C כדי לעבור למצב אחר מחזירה את הזמן להגדרה הראשונית (6:00).
3. לחץ על A כדי לעבור למסך Moon (Moon Moon). זה יציג את עידן הירח של היום (היום).

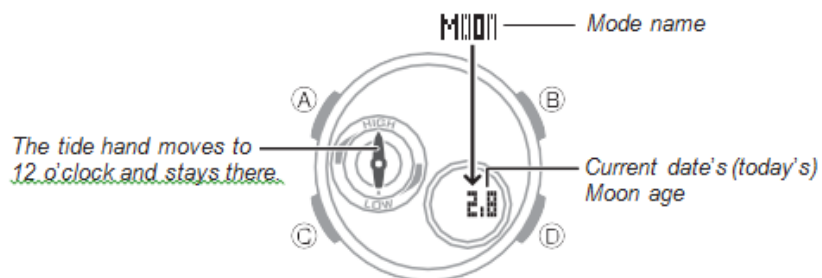

- בדיקת תאריך נוסף של הגאות ואת מצב מולד הירח
1. הצג את מצב הגאות / הירח (מסך הירח).
  2. השתמש ב - D כדי לגלול את התאריך עד שיוצג הרצוי.
- לחיצה ראשונה על D תשתנה לתצוגת התאריך. לאחר מכן, כל לחיצה על D תקדם את התאריך.
  - כשעה אחת לאחר הצגת התאריך הרצוי, יופיעו גיל הירח לתאריך זה.
  - לחיצה על C כדי לעבור למצב אחר מחזירה את התאריך להגדרה הראשונית (תאריך היום).
  - 3. לחץ על A כדי לחזור למסך הגאות.
  - זה יציג את רמת הגאות בשעה 6:00 בבוקר ביום שבחרת בשלב 2.
  - 4. לחץ על D כדי לשנות את השעה.
  - פעולה זו תציג את רמת הגאות בעת שינוי.
  - לחיצה על C כדי לעבור למצב אחר מחזירה את השעה והתאריך להגדרות הראשוניות שלהם (6:00 בבוקר).

#### הערה

- שגיאת חישוב עבור עידן הירח היא  $\pm 1$  יום.
- ניתן לבחור כל תאריך בין 1 בינואר 2000 לבין 31 בדצמבר 2099.
- אם מחוון הגאות אינו מציין את הגאות בצורה נכונה, בדוק את שמירת הזמן.

#### כיוול שעות הגאות

- אתה יכול לכייל את זמן הגאות גבוהה עם מידע שאתה מוצא באינטרנט או בעיתון. פעולה זו תאפשר לשעון להציג מידע מדויק יותר.
- שים לב כי זמן הגאות הגבוהה משתנה בהתאם למיקום שלך ולעונה הנוכחית.

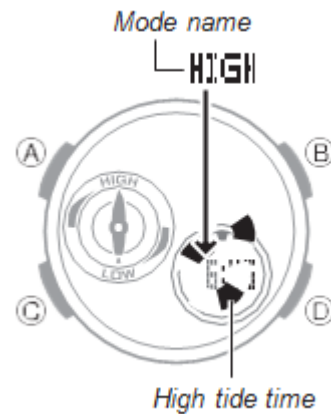

1. במצב גאות / ירח, החזק A למשך שתי שניות לפחות. פעולה זו תגרום להגדרת השעת הגאות הגבוהה לפתיחה.
  2. השתמשו ב - C כדי להזיז את ההבהוב בין הגדרות השעה לדקה, והשתמשו ב - D וב - B כדי לשנות את ספרות הדפוס הנוכחיות.
  - קבע את הזמן עבור הגאות הגבוהה בתאריך שתבחר במצב Tide / Moon. אם יש שני גאות גבוהה בתאריך הנבחר, קבע את השעה עבור הקודמת.
  - כדי להחזיר את הגדרת הזמן להגדרת ברירת המחדל הראשונית, לחץ על D ו- B בו-זמנית.
  - הפעלת זמן קיץ במצב שמירת זמן, גורם זמן הגאות גבוהה גם להיות מתקדמת על ידי שעה אחת.
  3. לחצו על A להשלמת תהליך הכיול.
- פעולה זו חוזרת למסך הגאות.

## מונה

- ניתן להשתמש בדלפק כדי לספור עד 999 אובייקטים או אירועים.
- 1. במצב שמירת זמן, לחצו על C כדי להיכנס למצב Counter.
- 2. השתמש D (לספור) ו-A (לספור למטה) כדי לשלוט על הספירה.
- כדי לאפס את ערך הספירה ל - 000, החזק A למשך שתי שניות לפחות.

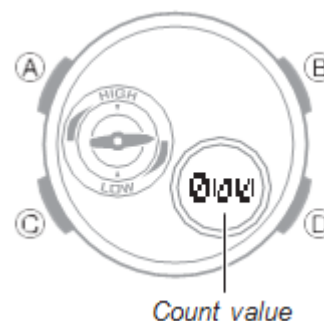

## בדיקת השעה הנוכחית באזור זמן אחר

- ניתן להשתמש במצב זמן עולמי כדי להציג את השעה הנוכחית באחד מ-31 אזורי זמן (48 ערים) ברחבי העולם. העיר שנבחרה כעת במצב זמן עולמי נקראת "עולם הזמן".
- השעות, הדקות והידיים מציינות מידע עבור ה- Home City הנבחר

כדי להיכנס למצב זמן עולמי השתמש ב- C כדי לבחור את מצב הזמן העולמי, התצוגה משתנה כפי שמוצג להלן.

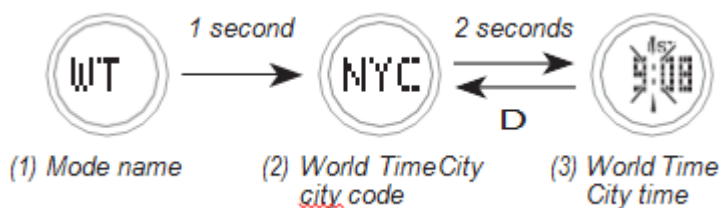

- כדי להציג את השעה באזור זמן אחר לחץ על D להצגת קוד העיר שנבחר. לחיצה על D תוך שתי שניות לאחר הופעת קוד העיר, משנה את הגדרת קוד העיר.
- כל לחיצה על התקדמות D לקוד העיר הבא.
- כדי לשנות את קוד העיר ל - UTC, לחץ על B ו-D בו-זמנית.
- לחץ על A להצגת קוד העיר ושם העיר שנבחרה

כדי לציין זמן סטנדרטי או שעון קיץ (DST) עבור עיר

1. במצב זמן עולמי, השתמש ב- D כדי להציג את קוד העיר (אזור זמן) אשר הגדרת הזמן הרגיל / שעון קיץ שברצונך לשנות.
2. החזק A למשך כשתי שניות.
  - זה מחליף את קוד העיר שבחרת בשלב 1 בין שעון קיץ (מחווני DST מוצג) לבין זמן סטנדרטי (מחווני DST לא מוצג).
  - שים לב שאינך יכול לעבור בין זמן סטנדרטי / שעון קיץ (DST) בזמן ש- UTC נבחר כ- World Time City.
  - הגדרת הזמן הסטנדרטי / שעון קיץ (DST) משפיעה רק על העיר המוצגת כעת. ערים אחרות אינן מושפעות.

כדי להחליף את עיר הבית שלך ואת העולם זמן העיר במצב זמן עולמי, לחץ על A ו- B בו-זמנית. זה מחליף את הבית שלך ואת העיר זמן העולם.

### סטופר

שעון העצר מודד את הזמן שחלף, את הזמן המפוצל, ושתי סיומות

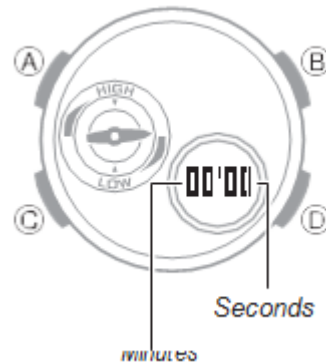

#### To perform an elapsed time operation

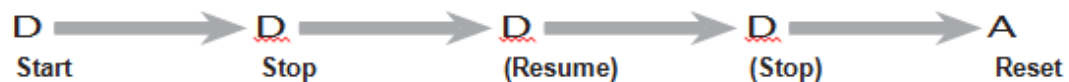

#### To pause at a split time

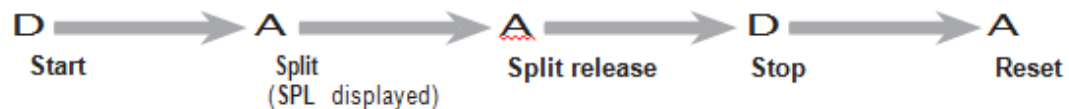

#### To measure two finishes

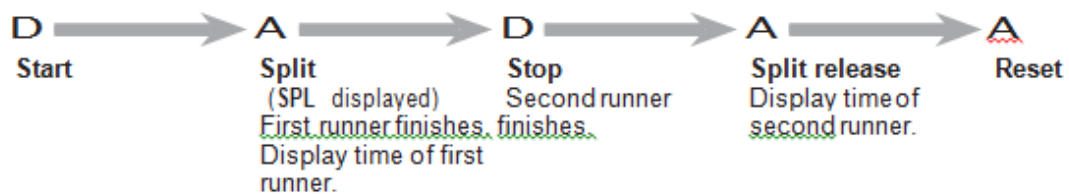



## טיימר

טיימר הספירה לאחור ניתן להגדיר בטווח של דקה אחת עד 60 דקות. אזעקה נשמעת כאשר הספירה לאחור מגיעה לאפס.

כדי לקבוע את טיימר הספירה לאחור

1. כאשר זמן ההתחלה של הספירה לאחור מופיע בתצוגה במצב טיימר ספירה לאחור, החזק כלפי מטה עד שהזמן ההתחלתי של הספירה לאחור מתחיל להבהב דבר המציין את מצב ההגדרה.

2. השתמשו באפשרות D (+) ו-B (-) לשינוי ההגדרה.

• ניתן להגדיר זמן התחלה בטווח של 1 עד 60 דקות במרווחים של 1 דקות.

3. לחץ על A כדי לצאת ממצב ההגדרה.

### To perform a countdown timer operation

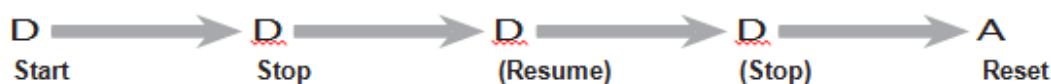

## שעון מעורר

השעון משמיע צפצופים למשך כ- 10 שניות כאשר זמן ההתראה מגיע. אות הזמן לשעה גורם לשעון לצפצף בכל שעה על השעה

כדי להגדיר שעון מעורר

1. השתמש ב-C כדי לבחור את מצב ההתראה

• פעולה זו תגרום לשינוי התצוגה כפי שמוצג להלן.

• אם SIG מופיע בתצוגה, הקש על D.



2. לחץ לחיצה ממושכת על A למשך שתי שניות עד להפעלת האזעקה. זהו מצב ההגדרה.

3. לחץ על C כדי להזיז את השטף בין הגדרות השעה לדקה.

4. כאשר הערך מהמבהב, השתמש D (+) ו-B (-) כדי לשנות את זה.

5. לחץ על A כדי לצאת ממצב ההגדרה.

כדי לבדוק את ההתראה

במצב 'שעון מעורר', החזק את מקש D כדי להאזין לצפצוף

כדי להפעיל או לבטל את התזכורת ואת השעה לפי שעה

1. במצב ההתראה, השתמש ב-D כדי לבחור התראה או את השעה שעה.

• כל לחיצה על D מתחלפת בין מסך זמן ההתראה לבין מסך הגדרת השעה SIG.

2. לחץ על A כדי לעבור בין ההגדרה המוצגת (שעון מעורר או שעון שעה) בין או לסירוגין.

כדי להפסיק את ההתראה

לחץ על כפתור כלשהו.

## תאורה

- פני השעון מוארים לקריאה קלה בחושך. כדי להדליק את האור בכל מצב (למעט מצב הגדרה), לחץ על B כדי להאיר את התצוגה. אמצעי זהירות האזהרה
  - ייתכן שיהיה קשה לראות את הארה בעת צפייה תחת אור שמש ישיר.
  - הארה נכבית באופן אוטומטי בכל פעם שנשמעת אזעקה.
  - שימוש תכוף באורות פועל על הסוללה.
- כדי לשנות את משך הארה
1. במצב שמירת זמן, הקש על מקש A עד להופעת ADJ.
  2. לחץ על C פעמים כדי להציג את מסך הגדרת משך הארה. המסך יראה LT1 או LT3.
  3. לחץ על D כדי לעבור בין משך הארה בין 1.5 (LT1 שניות) לבין 3 (LT3 שניות).
  4. לאחר שכל ההגדרות הן כפי שאתה רוצה, לחץ על A כדי לצאת ממסך ההגדרה.

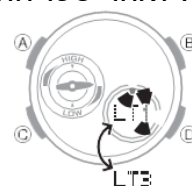

## כיוול מחוגי השעון

לפעמים עם השעון חשוף למגנטיות חזקה או מכה חזקה, השעון עלול לצאת מכיוול ומחוגי השעון יכולים לא להיות תואמים לצג הדיגיטלי. במצב זה יש לבצע כיוול למחוגי השעון:

### To adjust hand positions

Tide hand



1. החזק A למשך כחמש שניות עד H.SET מופיע.

- אם כי ADJ תופיע כפי שאתה מחזיק את A, אל תשחרר את הכפתור עדיין.
- 2. אם יד הגאות אינה בשעה 12, השתמש ב-D ו-B כדי לכוון אותה עד שהיא תהיה.
- 3. הקש C.

4. אם השעה והשעה אינן יוצאות בשעה 12, השתמשו ב-D וב-B כדי לכוון אותן.
5. לחץ על A כדי לחזור למצב 'שמירת זמן'.

Hour hand and minute hand

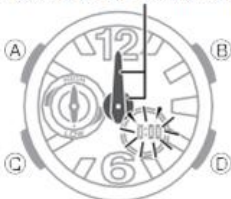

## השתקת כפתורי התפעול

- באפשרותך להפעיל או לבטל את צליל הפעולה של הלחצן בהתאם לצורך.
- גם אם תכבה את צליל הפעולה של הלחצנים, התראות, אות השעה שעה ו - Beepers אחרים פועלים באופן תקין.
- כדי להפעיל ולכבות את צליל הפעולה של הלחצן
1. במצב שמירת זמן, החזק A עד ADJ מופיע.
  2. לחצו על C תשע פעמים להצגת צליל הפעולה של לחצן ההפעלה / כיבוי על המסך יוצג או KEY או MUTE.
  3. לחץ על D כדי לעבור בין ההגדרה (KEY) ו-MUTE (כבוי).
  4. לאחר שכל ההגדרות הן כפי שאתה רוצה, לחץ על A כדי לצאת ממסך ההגדרה.